

Type / Тип	C 90
Service pressure [MPa]/ рабочее давление [MPa]	p = 22,0
Nominal size DN/ номинальный размер DN	10

Design / конструкция	-
Welding end / концы под приварку	EN 12627
Face-to-face / стр.длина	By MFR
Testing / испытания	EN 12266-1
Pressure/temperature Давление/температура	By MFR

Use / использование
Serves for blowdown of water and steam condensate in steam systems. It's cylinder shaped, ended with hemisphere bottoms. In inlet is at the upper side. outlet in the body. The lower part serves for blowdown. / Грязевый сосуд служит для отгрязнения воды и конденсата пара в паровой системе. Сосуд цилиндрической формы, окончен полушаровыми доньями. Привод сверху, выход на цилиндрическом корпусе. Нижнее выступление служит для отгрязнения.
Maximal working pressure / Максимальное раб. давление согласно 22,0 MPa up to 375 °C 16,0 MPa up to 450 °C

Pos.	Part / деталь	Material / материал
		-20 °C ÷ +450 °C
		Name (Nr.)
1	Body vessel / корпус контейнера	P235GH (1.0345)
2	Hemisphere / полушарие	P250GH (1.0460)
3	Socket / Штуцер	P250GH (1.0460)
Other material specification upon request / другое исполнение по заказу		

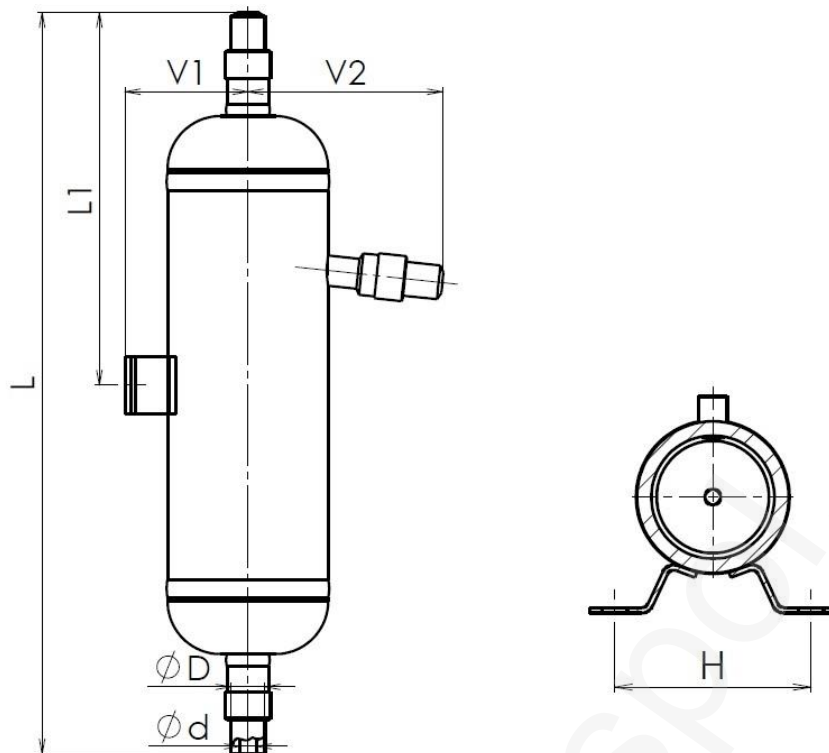

Main and connection dimensions / главные и присоед. Размеры

Туре / Тип	D	d	L	L1	V1	V2	H	m [kg]
C 90 604-4p22,0	18	9	395	198	65	100	110	6,1

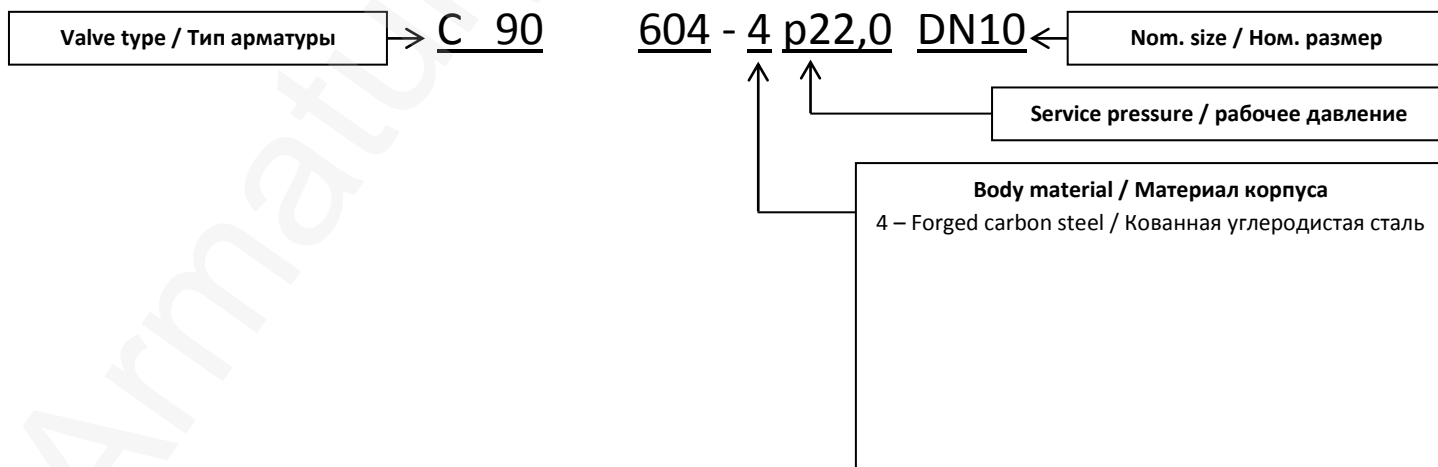

ADDRESS: Armatury Klad Ltd., Janská 22, 746 01 OPAVA
 CONTACT: ☎ + 420 553 621 058, ☎ 553 624 496, klad@klad.cz, www.klad.cz